



Vor dem Gebrauch des Gerätes die Betriebsanleitung aufmerksam lesen.

Before using the tool, read the operating instructions carefully.

Avant l'utilisation de l'appareil, consultez soigneusement le mode d'emploi.

Prima d'utilizzare l'apparecchio, leggere attentamente le istruzioni per l'uso.

Lea cuidadosamente este instructivo antes de utilizar el aparato.

DEUTSCH

ENGLISH

FRANÇAIS

ITALIANO

ESPAÑOL

BETRIEBSANLEITUNG

OPERATING INSTRUCTIONS

MODE D'EMPLOI

ISTRUZIONI PER L'USO

INSTRUCCIONES DE OPERACIÓN

## ORS 1300.40 ORS 1300.50

Spannapparat zum Umreifen mit Cordband

Tensioner for strapping with cord strap

Tendeur pour le cerclage par bande corde

Tenditore per reggiare con reggetta di cord

Aparato tensor para flejado con cinta cord

Ab Serie-Nr. 1001/2

From series no 1001/2

A partir du no de série 1001/2

A partire dal no di serie 1001/2

A partir del N° de serie 1001/2

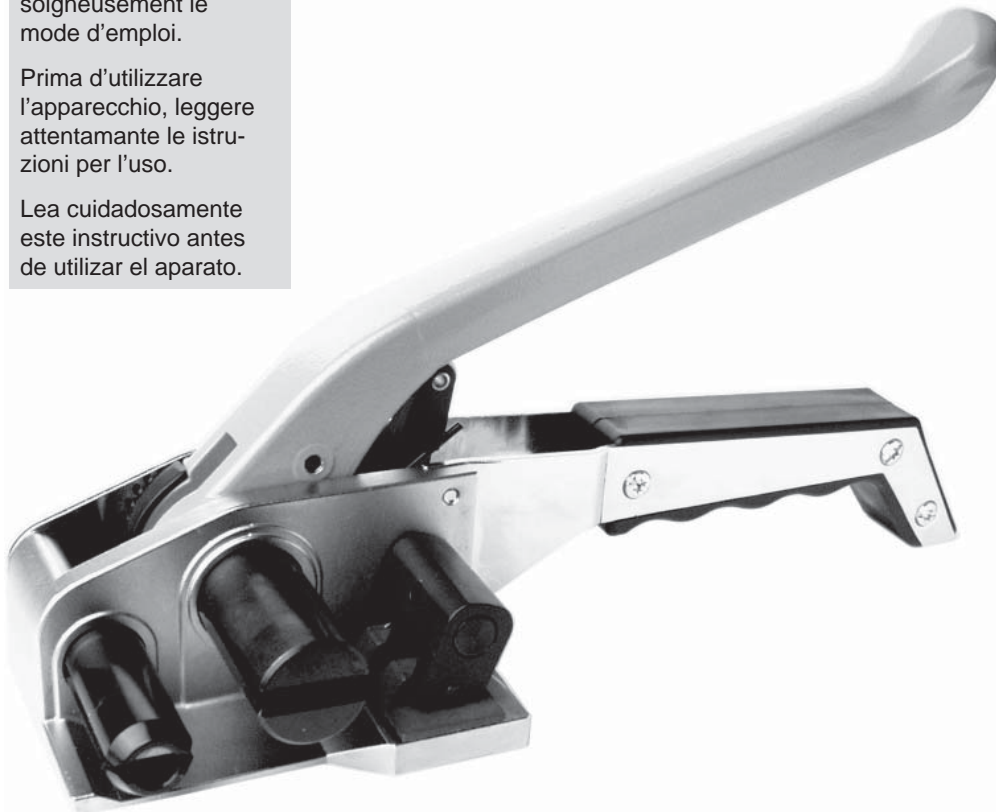

CH ORGAPACK GmbH  
Packaging Technology  
  
Silberstrasse 14  
CH-8953 Dietikon  
Telefon +41 1 745 50 50  
Fax +41 1 745 52 64  
e-mail [pt@orgapack.com](mailto:pt@orgapack.com)  
Internet <http://www.orgapack.com>

USA Acme  
An ITW Company  
501 W. Lake Street, Suite 105  
Elmhurst, IL 60126  
Tel. 630-589-5100  
Fax 630-589-5101

Zertifikat ISO 9001 / EN 29001

Inhaltsverzeichnis		Table of contents		Table de matières		Indice		Contenido		
1	Technische Daten	3		1	Données techniques	3		1	Información técnica	3
2	Sicherheitsvorschriften	4		2	Instructions de sécurité	4		2	Disposiciones de seguridad	4
3	Bedienung	5		3	Mode d'emploi	5		3	Operación	5
3.1	Banddicke einstellen	5		3.1	Réglage l'épaisseur de bande	5		3.1	Ajuste del grosor de la cinta	5
3.2	Bedienung	6		3.2	Mode d'emploi	6		3.2	Operación	6
3.3	Wartungshinweis	6		3.3	Remarque d'entretien	6		3.3	Indicación para mantenimiento	6
4	Teilleiste	7		4	Liste des pièces	7		4	Listado de partes	7
	Explosionszeichnung	10			Vue éclatée	10			Diagrama en explosión	10
<b>1</b>	<b>Technische Daten</b>				<b>Données techniques</b>				<b>Información técnica</b>	
Gewicht		Weight		Poids		Peso		Tensión	Dependiente de la	
– ORS 1300.40	2,50 kg	– ORS 1300.40	2,50 kg (5.50 lbs)	– ORS 1300.40	2,50 kg	– ORS 1300.40	2,50 kg	– ORS 1300.40	2,50 kg	
– ORS 1300.50	2,64 kg	– ORS 1300.50	2,64 kg (5.81 lbs)	– ORS 1300.50	2,64 kg	– ORS 1300.50	2,64 kg	– ORS 1300.50	2,64 kg	
Spannkraft	Abhängig von Reisskraft des Bandes	Strap tension	Depending on breaking strength of the strap	Force de tension	Fonction de la force de rupture de la bande	Forza di tensione	Dipendente dal carico di rottura della reggia	Tensión	Dependiente de la tensión de desgarre de la cinta	
Verschluss	Metallschnallen	Sealing	Metal buckle	Sertissage	Boucle en métal	Chiusura	Graffa metallica	Tipo de unión	Hebilla metálica	
<b>Cordband</b>		<b>Cord strap</b>		<b>Bande corde</b>		<b>Reggetta di cord</b>		<b>Cinta cord</b>		
Bandqualität	Cord (RC)	Strap quality	Cord (RC)	Qualité	Corde (RC)	Qualità	Cord (RC)	Calidad	Cord (RC)	
Bandbreite		Strap width		Largeur		Larghezza		Ancho		
– ORS 1300.40	Bis 40 mm	– ORS 1300.40	Up to 40 mm (1 <sup>5</sup> / <sub>8</sub> " )	– ORS 1300.40	Jusqu'à 40 mm	– ORS 1300.40	Fino a 40 mm	– ORS 1300.40	Hasta 40 mm	
– ORS 1300.50	Bis 50 mm	– ORS 1300.50	Up to 50 mm (2" )	– ORS 1300.50	Jusqu'à 50 mm	– ORS 1300.50	Fino a 50 mm	– ORS 1300.50	Hasta 50 mm	
Banddicken	0,6–1,5 mm 1,2–2,0 mm (siehe Seiten 7, 8)	Thickness	0,6–1,5 mm (.023"–.058") 1,2–2,0 mm (.047"–.078") (refer to pages 7, 8)	Epaisseur	0,6–1,5 mm 1,2–2,0 mm (voir pages 7, 8)	Spessore	0,6–1,5 mm 1,2–2,0 mm (vedi pagina 7, 8)	Grosor	0,6–1,5 mm 1,2–2,0 mm (ver página 7, 8)	

# 2

## Sicherheitsvorschriften

## Safety instructions

## Instructions de sécurité

## Norme di sicurezza

## Normas de seguridad

### 1. Informieren Sie sich!

Vor dem Gebrauch des Gerätes die Betriebsanleitung sorgfältig lesen.

### 2. Schützen Sie sich!

Beim Arbeiten Augen-, Gesichts- und Handschutz (schnittfeste Handschuhe) tragen.

### 3. Nur Packgut umreifen!

Beim Umreifen Hände oder andere Körperteile nicht zwischen Band und Packgut legen.

### 4. Band springt beim Durchschneiden auf!

Beim Durchschneiden des Bandes den oberen Teil festhalten und abseits stehen.  
**Achtung:** Der untere Bandteil wird aufspringen.

### 5. Band kann beim Spannen reißen!

Beim Spannen kann das Band reißen! Nicht in der Flucht des Bandes stehen.

### 6. Original-ORGAPACK-Ersatzteile!

Es dürfen nur Original-ORGAPACK-Ersatzteile verwendet werden.

### 1. Inform yourself!

Before using the tool read the operating instructions carefully.

### 2. Protect yourself!

When operating the tool, wear eye-, face- and hand protection (cutting protected gloves).

### 3. Only strap packed goods!

Do not put hands or other parts of the body between the strap and the package.

### 4. Strap will snap forward when cutting!

When cutting the strap, hold the upper portion and stand a safe distance away from the strap.  
**Caution:** the lower strap will snap forward.

### 5. Strap could break during tensioning!

Do not stand in line with the strap while it is tensioned. The strap could break!

### 6. Original ORGAPACK spare parts!

Only original ORGAPACK spare parts may be used.

### 1. Renseignez-vous!

Avant l'utilisation de l'appareil, consultez soigneusement le mode d'emploi.

### 2. Protégez-vous!

Pendant le travail, portez des protections pour les yeux, le visage et les mains (gants de sécurité).

### 3. Cercler uniquement le paquet!

Ne mettez pas la main ou d'autres parties du corps entre la bande et l'emballage.

### 4. En coupant la bande saute!

En coupant la bande, restez à côté et retenez bien le brin supérieur de la bande.  
**Attention:** Soyez prudent, le brin inférieur sautera en avant.

### 5. La bande peut se rompre!

Ne restez jamais dans l'axe de la bande lorsque celle-ci est tendue car cette dernière peut se rompre lors de sa tension!

### 6. Pièces de rechange d'origine ORGAPACK!

N'utilisez que des pièces de rechange d'origine ORGAPACK.

### 1. Informatevi!

Prima di usare l'apparecchio leggete attentamente le istruzioni per l'uso.

### 2. Si protegga!

Durante il lavoro, indossate delle protezioni per gli occhi, il viso e le mani (guanti di sicurezza).

### 3. Legare solo pacchi!

Non mettete la mano o altre parti del corpo tra la reggetta e l'imballaggio.

### 4. La reggetta scatta in su!

Quando tagliate la reggetta, mettetevi in parte e tenete ben ferma l'estremità superiore della reggetta.  
**Attenzione:** la parte inferiore della reggetta salterà in avanti.

### 5. Durante tenditura la reggetta può rompersi!

Durante l'operazione di tenditura non rimanete sulla traiettoria della reggetta, si potrebbe spezzare!

### 6. Parti di ricambio originali ORGAPACK!

Utilizzate solamente pezzi di ricambio originali ORGAPACK.

### 1. ¡Infórmese!

Lea cuidadosamente este instructivo antes de utilizar el aparato.

### 2. ¡Protéjase!

Al trabajar use protecciones de seguridad ocular, facial y manual (guantes irrompibles).

### 3. ¡Sólo fleje el embalaje!

Cuidese de no meter las manos ni otras partes corporales entre el fleje y el embalaje.

### 4. ¡Al cortar la cinta, ésta salta bruscamente!

Al cortar alguna cinta flejada, sostenga su parte superior y hágase a un lado.  
**Atención:** La parte inferior del fleje saltará bruscamente.

### 5. ¡Durante el tensado la cinta pudiera romperse!

¡Durante el tensado del fleje, éste puede romperse. Colóquese fuera de su trayectoria!

### 6. Piezas de recambio originales ORGAPACK!

Use exclusivamente piezas de recambio originales ORGAPACK.



1.



2.



3.

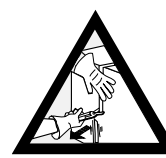

4.



5.



6.

# 3

Bedienung

Operating

Mode d'emploi

Istruzioni per l'uso

Operación

## 3.1 Banddicke einstellen

## Adjusting strap thickness

## Réglage l'épaisseur de bande

## Regolazione della spessore

## Ajuste del grosor de la cinta



Vor Inbetriebnahme des Apparates prüfen, ob der Apparat auf die Dicke des verwendeten Bandes eingestellt ist.



Before setting the tool into operation, make sure that the tool has been adjusted to the correct thickness of strapping in use.



Avant de travailler avec l'appareil il faut examiner si l'appareil est ajusté sur l'épaisseur de la bande utilisé.



Prima di lavorare con l'apparecchio, occorre controllare che questo sia regolato per lo spessore della reggetta utilizzata.



Antes de poner en funcionamiento el aparato, cerciórese de que éste se encuentre debidamente ajustado para el espesor del fleje en cuestión.

### Fig. 1

- Band einlegen und spannen.
- Im gespannten Zustand, Gewindestift (Fig.1/1) bis zum Klinkenarm (Fig.1/2) eindrehen.
- Wenn das Band rutscht, muss der Gewindestift  $\frac{1}{4}$  -  $\frac{1}{2}$  Umdrehung zurückgedreht werden.

### Fig. 1

- Insert strap and tension it.
- In tensioned condition turn set screw (Fig.1/1) up to the clamp frame (Fig.1/2).
- If the strap slips, the threaded pin must loosened  $\frac{1}{4}$  -  $\frac{1}{2}$  rotation.

### Fig. 1

- Insérer et tendre la bande.
- En état tendu il faut tourner le goujon fileté (Fig.1/1) jusqu'à la butée de branche à cliquets (Fig.1/2).
- Si la bande glisse sous la plaque dentée, dévisser le goujon fileté  $\frac{1}{4}$  -  $\frac{1}{2}$  rotation.

### Fig. 1

- Inserire la reggetta e metterla in tensione.
- A reggetta tesa, girare la vite (Fig.1/1) fino al contatto con il nottolino (Fig.1/2).
- Se la reggetta scivola, si deve svitare di  $\frac{1}{4}$  -  $\frac{1}{2}$  di giro.

### Fig. 1

- Inserte la banda del fleje y tensionándola.
- Manteniendo esta tensión ajuste la espiga roscada (Fig.1/1) hasta tocar el brazo del trinquete (Fig.1/2).
- Si el fleje se desliza, tornillar la espiga roscada  $\frac{1}{4}$  -  $\frac{1}{2}$  rotación.

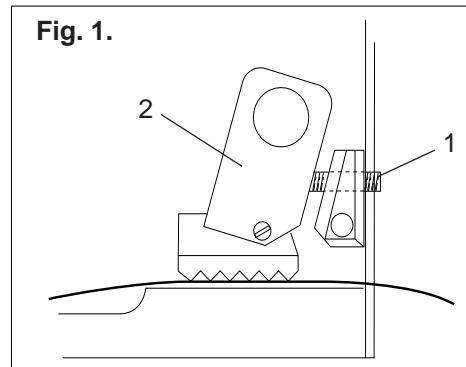

3.2 Bedienung

Fig. 1/2

- Band um das Packgut legen und wie in Fig.1 dargestellt in Schnalle einfädeln. Band von Hand anziehen.

Fig. 3

- Apparat mit der rechten Hand fassen und Spannhebel nach unten drücken. Band unter den Klinkenfuss bis zum Anschlag einlegen.
- Spannhebel loslassen.

Fig. 4

- Das obere Band in den Schlitz der Schneidvorrichtung und in die Anzugswelle einschieben.
- Apparat und Band mit der linken Hand festhalten. Spannhebel mit der rechten Hand solange hin- und herbewegen, bis die gewünschte Bandspannung erreicht ist.

Fig. 5

- Spannhebel mit der rechten Hand ganz hinunterdrücken, das Band wird abgeschnitten.
- Apparat seitlich ausfahren.

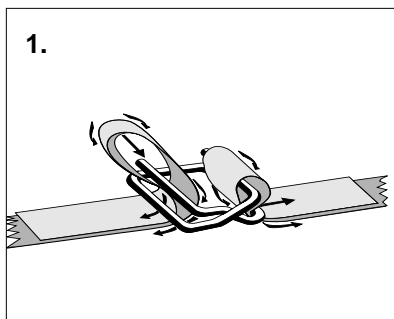

Operating

Fig. 1/2

- Put strap around the package. Insert strap into the buckle and tighten strap by hand.

Fig. 3

- Take the tensioner by the right hand and depress tension lever. Place strap under the gripper so that it touches the housing with the right hand edge.
- Release tension lever.

Fig. 4

- Insert the upper strap into the slot of the cutter mechanism and the windlass.
- Hold the tool and strap with your left hand and move the tension lever forth and back until the strap is tensioned.

Fig. 5

- Depress the tension lever from the tensioner completely until the strap is cut.
- Pivot the tensioner away from the strap.

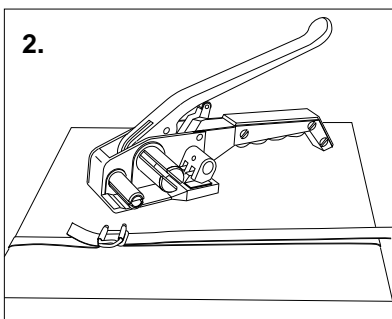

Mode d'emploi

Fig. 1/2

- Appuyer la bande autour le paquet. Insérer la bande dans la boucle. Tirer la bande à main.

Fig. 3

- Prendre le tendeur de la main droite et appuyer sur le levier de tension. Dans cette position insérer le feuilard sous le presseur jusqu'à ce qu'il touche l'arrêt du bâti.
- Relâcher le levier.

Fig. 4

- Insérer la bande dans les fentes du dispositif de coupe et du rouleau de tension.
- Tenir l'appareil de la main gauche et tendre la bande de la main droite en faisant aller et venir le levier tendeur.

Fig. 5

- Abaisser complètement le levier tendeur avec la main droite jusqu'à ce que la bande se coupe.
- Dégager l'appareil de côté.

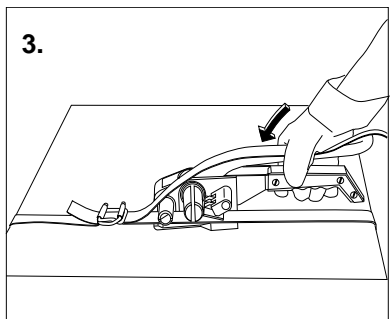

Istruzioni per l'uso

Fig. 1/2

- Avvolgere la reggetta attorno all'imballaggio, inserirla nel fermaglio e quindi tendere la reggetta manualmente.

Fig. 3

- Prendere il tenditore nella mano destra, premere verso il basso la leva di tensione. Introdurre la reggetta sotto il piede della maniglia fino all'arresto e quindi rilasciare la leva di tensione.

Fig. 4

- Infilare la reggetta superiore nella fessura del dispositivo di taglio e poi nell'albero di tiraggio. Tener l'apparecchio e la reggetta con la mano sinistra.
- Tendere la reggetta con la mano destra mediante un movimento avanti/indietro della leva di tensione.

Fig. 5

- Con la mano destra premere la leva di tensione completamente fino in fondo fino a quando la reggetta è tagliata.
- Estrarre l'apparecchio lateralmente.

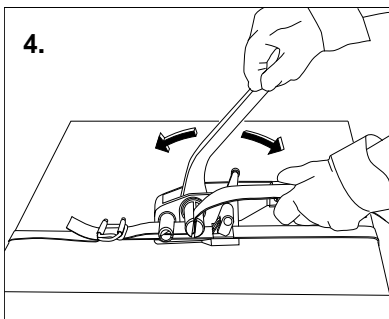

Operación

Fig. 1/2

- Rodee el embalaje con la cinta pasándola por la hebilla metálica como se muestra en la fig. 1. Tense la cinta a mano.

Fig. 3

- Tome el aparato con la mano derecha y oprima la palanca hacia abajo. Inserte el cabo del fleje debajo de la base del trinquete sujetador hasta el tope.
- Suelte la palanca de tensión.

Fig. 4

- Introduzca el fleje superior en la ranura del dispositivo cortador y en eje de tracción.
- Sustenga el aparato con la mano izquierda. Para apretar el fleje con la mano derecha haga oscilar la palanca tensora con un movimiento de vaivén hasta alcanzar la tensión deseada.

Fig. 5

- Para cortar la cinta, con la mano derecha baje la palanca tensora hasta su tope inferior.
- Retire el aparato hacia el costado.

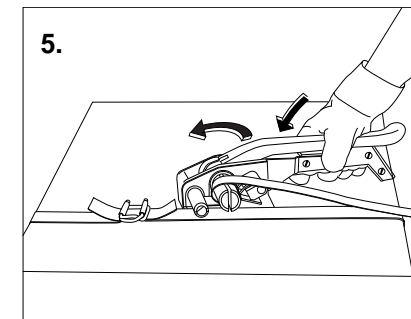

3.3 Wartungshinweis

Periodisch alle beweglichen Teile mit leichtem Maschinenöl schmieren.  
01.08/WE

Maintenance note

Periodically lubricate all moving parts with one or two drops of light machine oil.

Remarque d'entretien

Huiler périodiquement les pièces articulées (huile pour machine).

Informazioni manutenzione

Ungere periodicamente le parti in movimento con olio.

Indicación para mantenimiento

Lubrique periódicamente todas las partes móviles con aceite ligero para maquinaria.

# 4

		Teilleiste	Parts list	Liste des pièces	Lista della parti	Listado de partes		
		Bei Bestellungen immer Artikel-Nr. angeben	When ordering please indicate part number	Lors d'une commande, veuillez indiquer le numéro d'article	Per ordinazione menzionare sempre il numero di articolo	Indique siempre en sus pedidos el N° de articulo		
Pos.	Artikel-Nr. Part no No d'article Art. no N° de articulo	Benennung	Part name	Article	Articolo	Articulo	Stück Quantity Pièce Pezzi Cantidad	
		<b>ORS 1300.40</b>	<b>ORS 1300.40</b>	<b>ORS 1300.40</b>	<b>ORS 1300.40</b>	<b>ORS 1300.40</b>		
1	2975.100.039	Gehäuse komplett, inkl. Pos. 1-4	Housing complete, incl. pos. 1-4	Bâti complet, incl. pos. 1-4	Carcassa completa, incl. pos. 1-4	Carter completa, incl. pos. 1-4	1	
		<b>ORS 1300.50</b>	<b>ORS 1300.50</b>	<b>ORS 1300.50</b>	<b>ORS 1300.50</b>	<b>ORS 1300.50</b>		
1	2975.100.156	Gehäuse komplett, inkl. Pos. 1-4	Housing complete, incl. pos. 1-4	Bâti complet, incl. pos. 1-4	Carcassa completa, incl. pos. 1-4	Carter completa, incl. pos. 1-4	1	
2	2975.100.012	Lager	Bushing	Palier	Boccola	Cojinet	1	
3	1935.512.100	Lager	Bushing	Palier	Boccola	Cojinete	2	
4	1910.405.102	Gewindestift	Set screw	Goujon fileté	Perno filettato	Tornillo prisionero	1	
5								
6	2975.100.014	Griffplatte	Handle plate	Plaque à poignée	Piastra aggraffante	Placa de la empunadura	1	
* 7	1821.027.016	Linsensenschraube	Oval head screw	Vis à tête bombée	Vire a testa svasata	Tornillo embutido	3	
8	1821.027.027	Senkschraube	Counter sunk screw	Vis noyée	Vite a testa svasata	Tornillo embutido	2	
9								
		<b>ORS 1300.40 (0,6–1,5 mm)</b>	<b>ORS 1300.40 (0.6–1.5 mm)</b>	<b>ORS 1300.40 (0,6–1,5 mm)</b>	<b>ORS 1300.40 (0,6–1,5 mm)</b>	<b>ORS 1300.40 (0,6–1,5 mm)</b>		
10	2973.100.227	Klinke komplett inkl. Pos. 11-16	Clamp complete incl. pos. 11-16	Cliquet complet incl. pos. 11-16	Graffa completa incl. pos. 11-16	Gatillo completa incl. pos. 11-16	1	
		<b>ORS 1300.40 (1,2–2,0 mm)</b>	<b>ORS 1300.40 (1.2–2.0 mm)</b>	<b>ORS 1300.40 (1,2–2,0 mm)</b>	<b>ORS 1300.40 (1,2–2,0 mm)</b>	<b>ORS 1300.40 (1,2–2,0 mm)</b>		
10	2973.100.263	Klinke komplett inkl. Pos. 11-16	Clamp complete incl. pos. 11-16	Cliquet complet incl. pos. 11-16	Graffa completa incl. pos. 11-16	Gatillo completa incl. pos. 11-16	1	
		<b>ORS 1300.50 (0,6–1,5 mm)</b>	<b>ORS 1300.50 (0.6–1.5 mm)</b>	<b>ORS 1300.50 (0,6–1,5 mm)</b>	<b>ORS 1300.50 (0,6–1,5 mm)</b>	<b>ORS 1300.50 (0,6–1,5 mm)</b>		
10	2975.100.158	Klinke komplett inkl. Pos. 11-16	Clamp complete incl. pos. 11-16	Cliquet complet incl. pos. 11-16	Graffa completa incl. pos. 11-16	Gatillo completa incl. pos. 11-16	1	
		<b>ORS 1300.50 (1,2–2,0 mm)</b>	<b>ORS 1300.50 (1.2–2.0 mm)</b>	<b>ORS 1300.50 (1,2–2,0 mm)</b>	<b>ORS 1300.50 (1,2–2,0 mm)</b>	<b>ORS 1300.50 (1,2–2,0 mm)</b>		
10	2975.100.181	Klinke komplett inkl. Pos. 11-16	Clamp complete incl. pos. 11-16	Cliquet complet incl. pos. 11-16	Graffa completa incl. pos. 11-16	Gatillo completa incl. pos. 11-16	1	
11	2973.100.197	Exzenterachse	Excentric shaft	Arbre excentrique	Asse dell'eccentrico	Arculo excentrico	1	
* 12	2973.100.030	Rückstellfeder	Resetting spring	Ressort de rappel	Molla a torsione	Resorte del gatillo	1	
13	2973.100.198	Klinkenarm	Clamp arm	Bras de cliquet	Braccio d. graffa	Brazo del gatillo	1	
* 14	1921.604.161	Spiralstift	Roll pin	Goujon	Spina elastica	Espiga helicoidal	1	
		<b>ORS 1300.40 (0,6–1,5 mm)</b>	<b>ORS 1300.40 (0.6–1.5 mm)</b>	<b>ORS 1300.40 (0,6–1,5 mm)</b>	<b>ORS 1300.40 (0,6–1,5 mm)</b>	<b>ORS 1300.40 (0,6–1,5 mm)</b>		
15	2973.100.199	Klinkenfuss	Clamp plate	Pied de cliquet	Piede d. graffa	Base del gatillo	1	
		<b>ORS 1300.40 (1,2–2,0 mm)</b>	<b>ORS 1300.40 (1.2–2.0 mm)</b>	<b>ORS 1300.40 (1,2–2,0 mm)</b>	<b>ORS 1300.40 (1,2–2,0 mm)</b>	<b>ORS 1300.40 (1,2–2,0 mm)</b>		
15	2973.100.254	Klinkenfuss	Clamp plate	Pied de cliquet	Piede d. graffa	Base del gatillo	1	

\* Empfohlene Ersatzteile

\* Recommended spare parts

\* Pièces de rechange recom.

\* Parti di ricambio raccomand.

\* Piezas de recambio recom.

Pos.	Artikel-Nr. Part no No d'article Art. no N° de articulo	Benennung	Part name	Article	Articolo	Articulo	Stück Quantity Pièce Pezzi Cantidad
		<b>ORS 1300.50 (0,6–1,5 mm)</b>	<b>ORS 1300.50 (0.6–1.5 mm)</b>	<b>ORS 1300.50 (0,6–1,5 mm)</b>	<b>ORS 1300.50 (0,6–1,5 mm)</b>	<b>ORS 1300.50 (0,6–1,5 mm)</b>	
15	2975.100.157	Klinkenfuss	Clamp plate	Pied de cliquet	Piede d. graffa	Base del gatillo	1
		<b>ORS 1300.50 (1,2–2,0 mm)</b>	<b>ORS 1300.50 (1.2–2.0 mm)</b>	<b>ORS 1300.50 (1,2–2,0 mm)</b>	<b>ORS 1300.50 (1,2–2,0 mm)</b>	<b>ORS 1300.50 (1,2–2,0 mm)</b>	
15	2975.100.180	Klinkenfuss	Clamp plate	Pied de cliquet	Piede d. graffa	Base del gatillo	1
16	2973.100.200	Schaftschraube	Bolt screw	Vis sans tête	Vite cilindrica filettata	Tornillo fijo	1
17							
* 18	2975.100.019	Feder zu Klinke	Spring for clamp	Ressort de cliquet	Molla a torsione	Resorte del gatillo	1
19							
20	2973.100.209	Wippe komplett inkl. Pos. 22 + 23	Rocker complete incl. pos. 22 + 23	Bascule complet incl. pos. 22 + 23	Bilanciere completa incl. pos. 22 + 23	Balancín completa incl. pos. 22 + 23	1
21							
22	2975.100.037	Rolle	Roller	Rouleau	Rullio	Rodillo	1
23	1921.905.102	Schwerspannstift 5 x 10	Roll pin	Goupille élastique	Spina elastica	Pasador de carga tensora	1
24	1910.803.088	Zylinderschraube	Cylinder screw	Vis cylindrique	Vite cilindrica	Tirnillo cilíndrico	1
* 25	1921.604.201	Spiralstift	Roll pin	Goujon	Spina elastica	Espiga helicoidal	1
* 26	2973.100.037	Plättchen	Washer	Plaque	Piastrina	Plaqueta	2
* 27	2975.100.020	Feder unten	Spring bottom	Ressort intérieur	Molla di flessione inf.	Resorte inferior	1
* 28	1910.803.069	Zylinderschraube	Cylinder screw	Vis cylindrique	Vite cilindrica	Tirnillo cilíndrico	1
* 29	2975.100.021	Klinke	Ratchet pawl	Cliquet	Nottolino	Gatillo	2
30	1921.306.281	Zylinderstift	Cylindric pin	Goupille cylindrique	Spina cilindrica	Clavija cilíndrica	1
31							
32							
		<b>ORS 1300.40</b>	<b>ORS 1300.40</b>	<b>ORS 1300.40</b>	<b>ORS 1300.40</b>	<b>ORS 1300.40</b>	
* 33	2975.100.024	Betätigungsstift	Activating pin	Tige de manoeuvre	Spnitto di comando	Pasador de maniobra	1
		<b>ORS 1300.50</b>	<b>ORS 1300.50</b>	<b>ORS 1300.50</b>	<b>ORS 1300.50</b>	<b>ORS 1300.50</b>	
* 33	2975.100.162	Betätigungsstift	Activating pin	Tige de manoeuvre	Spnitto di comando	Pasador de maniobra	1
* 34	1911.704.089	Senkschraube	Counter sunk screw	Vis noyée	Vite a testa svasata	Tornillo embutido	1
* 35	1821.027.028	Senkschraube	Counter sunk screw	Vis noyée	Vite a testa svasata	Tornillo embutido	1
36	2975.100.025	Hebel komplett Orga-Blau, inkl. Pos. 24,26,38,39,40,43	Lever complete Orga-blue, incl. pos. 24,26,38,39,40,43	Levier completa Orga-bleu, incl. pos. 24,26,38,39,40,43	Leva completa Orga-blu, incl. pos. 24,26,38,39,40,43	Palanca completa Orga-azul, incl. pos. 24,26,38,39,40,43	1
37							
* 38	2975.100.027	Feder oben	Spring top	Ressort supérieur	Molla di flessione sup.	Resorte superior	1
39	2975.100.028	Lager vorne	Bushing front	Palier en avant	Bronzina anteriore	Cojimate delantero	1
40	2975.100.029	Lager hinten	Bushing back	Palier arrière	Bronzina posteriore	Cojimate trassero	1

\* Empfohlene Ersatzteile

\* Recommended spare parts

\* Pièces de rechange recom.

\* Parti di ricambio raccomand.

\* Piezas de recambio recom.



Pos.	Artikel-Nr. Part no No d'article Art. no N° de articulo	Benennung	Part name	Article	Articolo	Articulo	Stück Quantity Pièce Pezzi Cantidad
* 41	2975.100.030	Schaftschraube	Bolt screw	Vis sans tête	Vite cilindrica filettata	Tornillo fijo	1
* 42	2973.100.130	Klinkenrad	Ratched wheel	Roue à cliquet	Routa di arzione	Rueda del gatillo	2
* 43	2975.100.096	Messerbetätigung	Knife actuator	Manoeuvre du couteau	Azionatore coltello	Mando de cuchilla	1
44	2975.100.033	Rückplatte komplett inkl. Pos. 45 + 46	Rear plate complete incl. pos. 45 + 46	Plaque arrière complet incl. pos. 45 + 46	Piastra posteriore completa incl. pos. 45 + 46	Plaaca de retroceso completa incl. pos. 45 + 46	1
45	2975.100.034	Lager	Bearing	Palier	Bronzina	Cojinerte	1
46	2973.100.134	Lager	Bearing	Palier	Bronzina	Cojinerte	1
		<b>ORS 1300.40</b>	<b>ORS 1300.40</b>	<b>ORS 1300.40</b>	<b>ORS 1300.40</b>	<b>ORS 1300.40</b>	
47	1832.033.004	Anzugswelle	Windlass	Arbre de serrage	Albero di frazione	Cilindro de accionamiento	1
		<b>ORS 1300.50</b>	<b>ORS 1300.50</b>	<b>ORS 1300.50</b>	<b>ORS 1300.50</b>	<b>ORS 1300.50</b>	
47	1832.033.002	Anzugswelle	Windlass	Arbre de serrage	Albero di frazione	Cilindro de accionamiento	1
48	2973.100.064	Griff	Handle	Poignée	Impugnatura	Empunadura	1
49	1821.027.018	Linsensenkschraube	Oval head screw	Vis à tête bombée	Vire a testa svasata	Tornillo embutido	3
50		<b>ORS 1300.40</b>	<b>ORS 1300.40</b>	<b>ORS 1300.40</b>	<b>ORS 1300.40</b>	<b>ORS 1300.40</b>	
* 51	2973.100.231	Messer komplett	Knife complete	Couteau complet	Coltello completa	Casquillo de cuchilla completa	1
		<b>ORS 1300.50</b>	<b>ORS 1300.50</b>	<b>ORS 1300.50</b>	<b>ORS 1300.50</b>	<b>ORS 1300.50</b>	
* 51	2975.100.161	Messer komplett	Knife complete	Couteau complet	Coltello completa	Casquillo de cuchilla completa	1
52	1832.039.006	Halteschraube	Blocking screw	Vis de blocage	Vite	Tornillo	1
		<b>* Empfohlene Ersatzteile</b>	<b>* Recommended spare parts</b>	<b>* Pièces de rechange recommandées</b>	<b>* Parti di ricambio raccomandate</b>	<b>* Piezas de recambio recomendables</b>	

